

The background is a dark, abstract composition of vibrant, multi-colored light trails in shades of purple, pink, orange, and yellow. These trails create a sense of motion and energy. Interspersed among the light trails are various mechanical components, likely related to automotive braking systems, such as brake discs and calipers, rendered in a dark, metallic finish.

**BREMBO**  
**AFTERMARKET**  
PRODUKTE  
UND LÖSUNGEN

 **brembo**

# UNSERE GESCHÄFTSBEREICHE

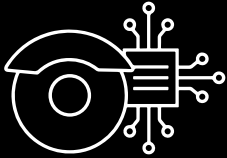

## SYSTEM

Erstausrüstung für Pkw  
und leichte Nutzfahrzeuge

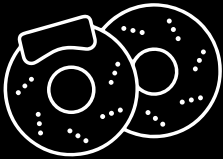

## SCHEIBEN

Erstausrüstung für  
Pkw, LCV und schwere  
Nutzfahrzeuge

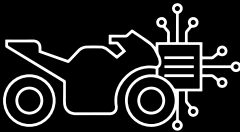

## MOTORRÄDER

Erstausrüstung und  
Aftermarket für  
Motorräder



## AFTERMARKET

**ERSATZTEILE FÜR  
PKW UND LEICHTE  
NUTZFAHRZEUGE**

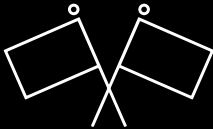

## LEISTUNG

Rennsport-, Nachrüst- und  
Spezial-OE-Bremsanlagen  
für Autos und Motorräder

# AFTERMARKET PRODUKTE IN OE-QUALITÄT

Unter Einhaltung der europäischen Sicherheitsvorschriften und zertifiziert nach den strengsten internationalen Normen kontrolliert Brembo alle Phasen des Produktionsprozesses: Planung, Entwicklung, Prüfung, Gießen, Bearbeitung, Montage, Vertrieb und Kundendienst.

Die Herstellung von Originalkomponenten erfolgt in Produktionswerken, die von den Automobilherstellern anerkannt sind; **Brembo fertigt Aftermarket-Produkte** in den gleichen Werken, so dass Aftermarket-Produkte die **gleiche hohe Wertigkeit der Originalkomponenten besitzen**.



UNSERE VISION

# AUS ENERGIE ENTSTEHT INSPIRATION

Heutzutage ist die Fähigkeit, **Energie zu kontrollieren**, eine Superkraft. Aber für **Brembo** ist das noch lange nicht genug. **Brembo lässt sich inspirieren**: von bahnbrechenden Ideen, die neue Horizonte eröffnen können.

Wir sind innovativ, indem wir Energie **durch maßgeschneiderte** Lösungen nutzbar machen. Wir verbinden Daten mit Wissen, das Digitale mit dem Realen, Intuition mit Aktion.

**Energie in Inspiration umzuwandeln** bedeutet auch, zukünftige Generationen zu unterstützen, indem wir die negativen Auswirkungen auf die Umwelt reduzieren.





# SO POSITIONIEREN WIR UNS NEUE MOBILITÄT MIT ZUKUNFTSWEISENDEN LÖSUNGEN

Unsere Aufgabe als Lösungsanbieter ist es, Daten zu nutzen, um integrierte Dienstleistungen und Produkte anzubieten. Dabei antizipieren wir die Kundenbedürfnisse im Rahmen der Megatrends der Automobilindustrie: Elektrifizierung, Digitalisierung und autonomes Fahren.

Indem wir Daten analysieren und künstliche Intelligenz nutzen, können wir Innovationen vorantreiben und personalisierte Fahrerlebnisse bieten.

Unsere Säulen:

**GLOBAL** ⦿

**COOL** ⦿

**DIGITAL** ⦿

# UNSERE STANDORTE

Durch die Expansion des Unternehmens ist es Brembo gelungen, seine Technologie **weltweit anzubieten**.  
Wir können jetzt die Welt **unser Zuhause nennen**.

---

○ 23

INDUSTRIESTANDORTE

---

● 15

KOMMERZIELLE  
STANDORTE

---

● 07

FORSCHUNGS- UND  
ENTWICKLUNGSZENTREN

---

● 01

BREMBO  
INSPIRATION  
LABOR

- 
- ● BRASILIEN
  - ● ● CHINA
  - ● TSCHECHISCHE REPUBLIK
  - ● ● DÄNEMARK
  - ● DEUTSCHLAND
  - ● ● INDIEN
  - ● ● ITALIEN
  - JAPAN
  - ● MEXIKO
  - ● ● POLEN
  - RUSSLAND
  - ● ● SPANIEN
  - SCHWEDEN
  - ● VEREINIGTES KÖNIGREICH
  - ● ● ● U.S.A.

# BAHNBRECHEN TECHNOLOGIE

Wir sind fest davon überzeugt,  
dass die **Forschung von heute** zu  
den **Lösungen von morgen** führt.  
Die Technologie ist dabei unser  
wichtigster Verbündeter.



DE

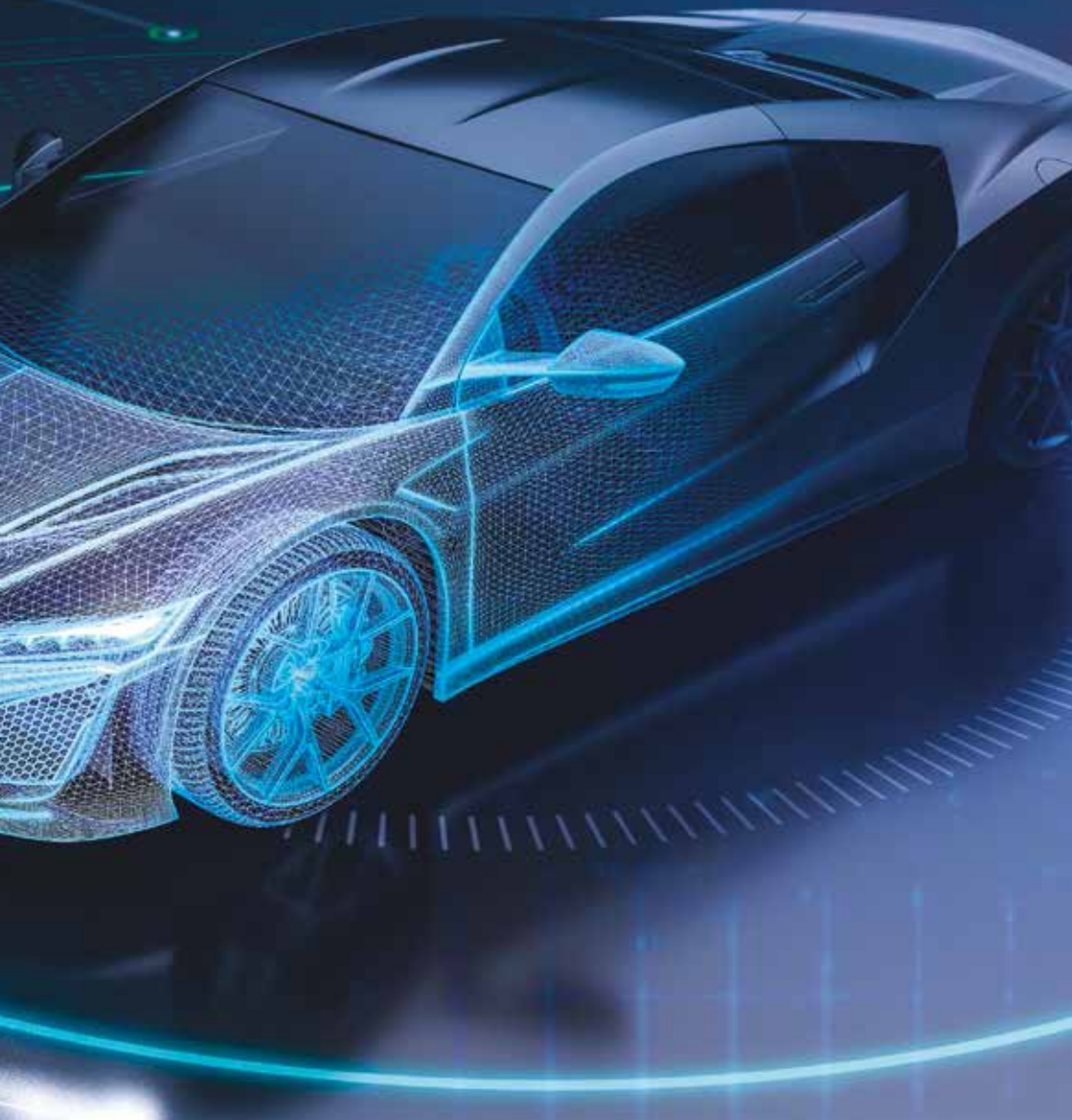

# EINE WAHRE STILIKONE

Schönheit und Funktion  
harmonieren bei Brembo perfekt.  
Wir achten bei jedem Produkt  
auf das Design. Dabei stehen  
Funktionalität und Sicherheit  
im Vordergrund: ein Zeichen  
der Persönlichkeit und eine  
renommierte von vielen anerkannte  
Marke.





# GRENZEN ÜBERWINDEN

**DER MOTORSPORT IST EIN TEIL  
VON UNS.**

**WIR GLAUBEN, DASS JEDES  
RENNEN EINE CHANCE IST,  
GRENZEN ZU ÜBERWINDEN UND  
LEIDENSCHAFT ZU ENTFACHEN.**

Seit der Begegnung mit Enzo Ferrari, bietet Brembo Rennfahrern und ihren Fans die beste Bremsleistung auf höchstem Sicherheitsniveau. Wir haben mehr als 600 Titel gewonnen und sind auf den anspruchsvollsten Rennstrecken der Welt unterwegs.





 **brembo**  
RACING

# UNSER ESG- ANSATZ

ESG ist integraler Teil der Unternehmensstrategie von Brembo. Die tägliche Praxis ist darauf ausgerichtet, Geschäftsentscheidungen gegen eine Bewertung ihrer sozialen und ökologischen Auswirkungen abzuwägen und dabei stets die Erwartungen aller Stakeholder zu berücksichtigen.



Wir halten uns an die UN 2030 Agenda und ihre 17 Ziele für nachhaltige Entwicklung. Umwelt-, Sozial- und Unternehmensführung-Werte sind der Motor von Brembo auf dem Weg in eine zunehmend integrative und verantwortungsvolle Zukunft. In jeder Idee, in jedem Prozess, in jedem Produkt und in jeder Lösung steckt Nachhaltigkeit.

# UNSERE LEUTE. UNSER ORT

Die Mitarbeiter von Brembo sind unsere wertvollste Ressource.

Mit ihrer Leidenschaft und Kompetenz tragen sie unsere Strategie.

Wir garantieren die Einhaltung der Menschenrechte und der Arbeitsschutzbestimmungen. Wir fördern ein zunehmend integratives Umfeld und investieren in Weiterbildung und Schulungen.

Wir pflegen enge Beziehungen zu den lokalen Gemeinschaften und tragen so zu einer gemeinsamen Entwicklung und Wachstum bei, wobei wir ihre Interessen berücksichtigen. Die Sozialprojekte von Brembo unterstützen Kinder, Bildung, Kunst, Kultur, Sport und wissenschaftliche Forschung.

## **DIE WELT, DIE WIR WOLLEN. DER PLAN, DEN WIR HABEN**

Wir setzen uns kontinuierlich für die Umsetzung eines nachhaltigen Ansatzes und die Reduzierung von Umweltbelastungen ein. Wir wollen, bei allem was wir tun, den Verbrauch natürlicher Ressourcen und unseren CO<sub>2</sub>-Fußabdruck senken.

In diesem Sinne hat das Carbon Disclosure Project (CDP) Brembo in den Bereichen Klimawandel und Wassersicherheit mit Doppel-A bewertet. Wir haben uns das ehrgeizige Ziel gesetzt, bis 2040 Netto-Null-Emission zu erreichen.





# Essential

**STANDARD LINE  
BREMBO  
QUALITÄT FÜR  
DIE GESAMTE  
BREMSANLAGE**



# Prime

**PREMIUM LINE  
BESTE  
AUSSTATTUNG  
FÜR JEDES  
FAHRZEUG**



# Beyond

SOLUTIONS LINE  
INNOVATION FÜR  
NEUE MOBILITÄT



# Xtra

COOL LINE  
HERAUSRAGENDE  
LEISTUNG

# PRIME LINE

**PREMIUM LINE** • BESTE AUSSTATTUNG FÜR JEDES  
FAHRZEUG

## PRIME BREMSSCHEIBEN

### 98% FUHRPARKABDECKUNG

Dank der Kontrolle des gesamten Produktionszyklus ist Brembo in der Lage, ein Sortiment von Brems scheiben herausragender Leistung, Zuverlässigkeit, Langlebigkeit und höchstem Komfort unter allen Bedingungen anzubieten.



#### KOMFORT

**High Carbon:** Gusseisen-Brems scheiben mit erhöhtem Kohlenstoffanteil für **weniger Vibrationen** und Geräusche, mehr **Leistung** und höheren Fahrkomfort.



#### LEISTUNG

Exklusives und **patentiertes Pillar-Belüftungssystem**, welches das Kühlpotenzial steigert und den Scheibenwiderstand erhöht.



#### ZEITERSPARNIS

Scheiben mit werkseitig vormontierten **Originallagern**, einbaufertigfertig.



#### PROFESSIONELLE INSTALLATION

Die Scheiben werden mit allen **notwendigen Befestigungsteilen** für den leichten und sicheren Einbau geliefert.



#### UV-LACKIERUNG

Neue Technologie, die in Zusammenarbeit mit Automobilherstellern für praxisgerechtere Einbauverfahren und **höhere Korrosionsbeständigkeit** entwickelt wurde



# WELCHE SIND DIE TECHNISCHEN FEATURES EINER BREMSSCHEIBE?

› Reibringmaterial

› Belüftungsform

› Nabenmaterial

› Auswuchtung

› Oberflächenschutzbehandlung

› Geometrische Toleranzen



# PRIME BREMSSCHEIBEN

## MATERIAL & DESIGN

	MATERIAL	BREMSTOPF VERBINDUNG	BELÜFTUNG
<b>BREMBO</b>	<ul style="list-style-type: none"> <li>• 40 verschiedene Materialtypen</li> <li>• Entspricht der OE-Spezifikation</li> <li>• Produktionsprozess, Integrität und mechanische Eigenschaften unter Kontrolle</li> </ul>	<ul style="list-style-type: none"> <li>• Entspricht der OE-Spezifikation</li> <li>• FEM-Analyse</li> </ul>	<ul style="list-style-type: none"> <li>• Verschiedene Arten der Belüftung</li> <li>• PVT, Brembo-Patent</li> </ul>
<b>AFTERMARKET ALLGEMEIN</b>	<ul style="list-style-type: none"> <li>• 1 oder 2 Arten von Materialien</li> <li>• Geringe mechanische Eigenschaften</li> </ul>	<ul style="list-style-type: none"> <li>• Keine Erfahrung als OE</li> <li>• Design basiert nur auf Nachkonstruktion</li> </ul>	<ul style="list-style-type: none"> <li>• Keine PVT verfügbar</li> </ul>
<b>RISIKEN</b>	<ul style="list-style-type: none"> <li>• Erhöhte Temperatur</li> <li>• Vermehrt Risse und mögliche Brüche</li> <li>• Geräusche</li> </ul>	<ul style="list-style-type: none"> <li>• Plastische Verformung des Reibrings</li> <li>• Ruckeln und Geräusche</li> </ul>	<ul style="list-style-type: none"> <li>• Erhöhte Temperatur</li> <li>• Vermehrt Risse</li> <li>• Geräusche, Hot Spot, Verschleiß</li> </ul>

## MATERIALIEN

### HIGH CARBON

Brembo verwendet für die Produktion von Nachrüstscheiben immer das gleiche Material wie der Originalhersteller.

Gusseisen mit hohem Kohlenstoffgehalt bietet im Vergleich zu den üblichen Werkstoffen die folgenden Vorteile:

 **Höherer Dämpfungskoeffizient** zur Verringerung von Vibrationen und Geräuschen, verbessert das Bremsverhalten und sorgt für mehr **Fahrkomfort**.



**Bessere Wärmeleiteigenschaften**, die eine schnellere Übertragung der Wärme von den Bremsflächen auf andere Flächen ermöglichen und die **Kühlzeiten verkürzen**.

Für die **Sportprodukte** (Max- und Xtra-Bremsscheiben) werden spezielle Legierungen mit hohem Kohlenstoffgehalt hergestellt und getestet, die eine **höhere Widerstandsfähigkeit gegenüber den thermomechanischen Belastungen** aufweisen, denen die Bremsscheibe ausgesetzt ist.



# UV-BESCHICHTETE BREMSSCHEIBEN

## INNOVATIVE BREMBO UV- BESCHICHTUNGSTECHNOLOGIE

Brembo bietet als erster Hersteller für führende OE-Kunden UV-beschichtete Bremscheiben mit einem einzigartigen Metallic-Finish, das exklusiv für den Aftermarket entwickelt wurde.

## MERKMALE UND VORTEILE

### ERSTKLASSIGES AUSSEHEN

Der Metallic-Effekt verleiht der Bremscheibe für ihre gesamte Nutzungsdauer ein glänzendes, sauberes Aussehen.

### BREIT GEFÄCHERTES SORTIMENT

Mehr als 1.900 Artikel, die einen Großteil des europäischen Fahrzeugbestands abdecken.

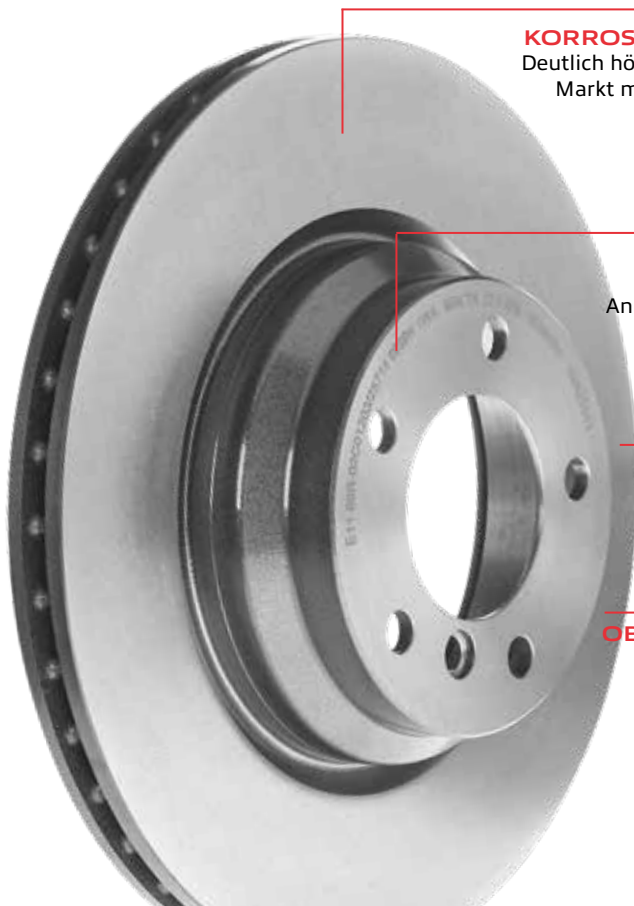

### KORROSIONSBESTÄNDIGKEIT

Deutlich höher als andere Produkte am Markt mit erwiesener Beständigkeit gegen:

- Salzsprühnebel
- Feuchtigkeit
- Hohe Temperaturen

### INTELLIGENTE KENNZEICHNUNG

Anhand der neu positionierten Markierung kann der Kfz-Mechaniker problemlos die Mindeststärke für den Austausch ablesen.

### UMWELTSCHUTZ

Wasserbasierter Lack ohne chemische Lösungsmittel. Energieeffizientes UV-Beschichtungsverfahren.

### OBERFLÄCHENSCHUTZ

Die Schutzlackierung auf der Oberfläche von Reibring, Außenrand und Montageglocke garantiert einen vollständigen Schutz.

## SALZSPRÜHTEST

### 240 STUNDEN KORROSIONSBESTÄNDIGKEIT

Die Bremscheiben werden in einer Salzsprühkammer nach DIN EN ISO 9227 für eine Mindestdauer von 240 Stunden bei einer Temperatur von 35 °C einem kontinuierlichen Sprühnebel ausgesetzt.

#### TESTZIEL

Nach dem Salzsprühtest erfolgt eine Überprüfung auf Rost in Bereichen, die keinen Kontakt mit dem Bremsbelag haben.



# ZWEITEILIGE BREMSSCHEIBEN

## DIE SPEZIALREIHE FÜR FAHRZEUGE DER NOBELKLASSE

Als Anbieter von Spitzenprodukten für die Erstausrüstung der renommiertesten Automobilhersteller ist Brembo seit jeher eine Referenz. Dieses Know-how überträgt Brembo natürlich auch auf den Aftermarket mit seinen exklusivsten Produkten, darunter die Verbund-, Co-Cast-, Lightweight-, Dual Cast- und schwimmend gelagerte Bremscheiben.



SCHWIMMEND GELAGERTE  
BREMSSCHEIBE

VERBUND-  
BREMSSCHEIBE

In allen Fällen werden dem Markt die leistungsfähigsten technischen Lösungen angeboten, z. B.:

- Spezielles Gusseisen
- PVT oder laufrichtungsgebunden
- Gebohrter oder geschlitzter Reibring

Dank dieser technologischen Lösungen garantiert Brembo höchste Leistungen auch unter extremen Bedingungen, eine größere Widerstandsfähigkeit der Brems Scheiben, optimalen Fahrkomfort und eine Gewichtsreduzierung der Bremsanlage, die zwischen 15 und 30 % betragen kann, verglichen mit einer integrierten Bremsanlage mit gleichen Abmessungen.

Dies führt zu einer **Verringerung des Verbrauchs und der Emissionen.**

Das Sortiment umfasst die Premiummodelle einiger der wichtigsten Automobilhersteller.



CO-CAST-  
SCHEIBE

LIGHTWEIGHT-  
BREMSSCHEIBE

DUAL CAST-  
SCHEIBE

# PRIME BREMSBELÄGE

## DER PERFEKTE PARTNER

Das Brembo Sortiment von Bremsbelägen garantiert **maximale Sicherheit** beim Bremsen dank der **vollständigen Kontrolle über alle Produktionsabläufe**.

Von der Forschung und Entwicklung über die Erprobung bis hin zur **Produktion der Reibmischung und der mechanischen Bearbeitung**.



### REIBMATERIAL

Das richtige Material für jede spezifische Fahrzeuganwendung



### ZUBEHÖR-EINBAUSET

Für eine problemlose Installation



### ANFASEN UND SCHLITZ

Zur Gewährleistung von Komfort und Leistung



### SPEZIALLÖSUNGEN

Anvulkanisierung, Gewicht und Laufrichtungsgebundenheit zur Vermeidung von Fading und Minimierung von Lärm und Vibrationen



### LÄRMSCHUTZ-SCHEIBE

Die beste mehrschichtige Lösung für jede Teilenummer



### VERSCHLEISSANZEIGE

Komplette Kit-Zusammensetzung, gemäß OE



### UMWELTFREUNDLICH

Umweltfreundliches Reibmaterial



# PREMIUM MERKMALE

## REIBMATERIALIEN

Die Zusammensetzung der Komponenten, die Komprimierbarkeit und der Reibungskoeffizient können die Leistung, den Komfort und den Verschleiß eines Reibmaterials bestimmen

## DÄMPFUNGSGEWICHTE

Brembo patentierte Lösung zur Minimierung der Bremsgeräusche

## KENNZEICHNUNG

Alle notwendigen Informationen



## KONSTRUKTION

Das Vorhandensein von Abschrägungen und Schlitzen zur Geräuschreduzierung und Erhöhung der Flexibilität und Kühlung

## STÜTZTELLER

Mit verschiedenen Verankerungssystemen für Reibmaterial

## KOLBENSCHNITTSTELLE

Mehrschichtige Unterlegscheiben können Geräusche reduzieren

# BREMBO PRIME & BREMBO PRIME CERAMIC

## BREMBO PRIME

- Unter allen Bedingungen der kürzeste Bremsweg auf der Straße und dennoch die **beste Leistung**
- Ein breites Angebot an **Zubehör und Einbausätze** für einen problemlosen Einbau ECE-R90-Zulassung
- **ECE-R90 Zulassung**. Technische Inhalte wie OE
- Einsatz von **fortschrittlichen, von Brembo patentierten Lösungen** zur Minimierung von Geräuschen und Vibrationen



## BREMBO PRIME CERAMIC

- **Maximaler Fahrkomfort**
- Geringerer Reibungsverschleiß und **geringe Staubemission**, d.h. optisch schöne Felgen und weniger Pflegeaufwand
- Fortschrittliche Reibmaterialien, die den strengsten Umweltnormen entsprechen
- **Kupferfrei**



# SPEZIALLÖSUNGEN

Die exklusiven Lösungen werden eingesetzt, um sowohl die **Leistung** als auch den **Komfort** der Bremsanlage zu verbessern:

- Dämpfungsgewichte zur Minimierung der Bremsgeräusche
- Laufrichtungsgebundene Bremsbeläge, die die richtige Seite für den Einbau des Bremsbelags angeben, um Komfort, Verschleiß und Leistung zu maximieren
- Anvulkanisierung, um die Fading-Beständigkeit zu erhöhen



# PRIME SCHEIBEN UND BELÄGE

## FÜR NUTZFAHRZEUGE

### BREMBO PRIME BREMSSCHEIBEN

Ein komplettes Sortiment an Standard-, Co-Cast- und Ring-Bremsscheiben. Co-Cast- und Ring-Bremsscheiben bieten **hochentwickelte technische Merkmale** für:

- Verbesserte mechanische Beständigkeit
- Bessere Wärmeableitung und Reduzierung der thermischen Rissbildung
- Höhere Sicherheit
- Längere Nutzungsdauer der Scheiben und Beläge

Die Ring-Scheibe ist zur leichteren Wartung der Bremsscheiben ausgelegt und ermöglicht den Austausch des Reibrings, ohne dabei die komplette Nabe ersetzen zu müssen. Das Scheibenpaket enthält Abstandshalter, Schrauben und Metallring für das ultimative **einbaufreundliche Ersatzteil**.



### BREMBO PRIME BREMSBELÄGE

Die Bremsleistung ist nicht allein von der Scheibe abhängig, sondern wird direkt von den Bremsbelägen beeinflusst. Die in Brembo Bremsanlagen verbauten Scheiben und Beläge sind perfekt eingespielte Partner.

Das Brembo Sortiment an Bremsbelägen für Nutzfahrzeuge besteht aus 18 verschiedenen Reibmaterialien, die für unterschiedliche Einsatzanforderungen verwendet werden. Jede Belagmischung besteht aus ca. 30 verschiedenen Komponenten, die auf die Leistungsanforderungen eines Schwerlastfahrzeugs abgestimmt sind.





## ProTecS® By Knorr-Bremse

Die **ProTecS®**-Technologie besteht aus einer Bremsbelagträgerplatte und einer Belaghalterfeder, die durch eine geschweißte Abdeckung verbunden sind.

### **VORTEILE:**

- Genaue Ausnutzung der Elastizität der Feder und optimale Führung der Bremsbeläge
- Längere Haltbarkeit der Bremsbeläge, insbesondere auf unebenen Straßen
- Der Bremsbelag gleitet leichter vom Kontakt mit der Bremsscheibe zurück, wodurch die Gefahr des Bremsbelagverschleißes beim Lösen der Bremse verringert wird
- Keine risikobehaftete Wiederverwendung einer bereits gebrauchten Feder
- Sicherer Halt der Belagfeder



# PRIME BREMSSÄTTEL FÜR LEICHTE NUTZFAHRZEUGE

Brembo Prime Bremssättel sind speziell für leichte Nutzfahrzeuge konzipiert. Jedes Produkt wird in den europäischen Werken von Brembo hergestellt und getestet, um ein Höchstmaß an Leistung, **Zuverlässigkeit und Langlebigkeit** zu gewährleisten.

Für eine vollständige und sichere Wartung der Bremsanlage kann der Bremssattel bei den meisten Fahrzeugen mit dem Brembo-Halter kombiniert werden.



Das Brembo Aftermarket  
Bremssättelsortiment deckt alle  
Anwendungen mit Brembo  
OE-Bremssätteln ab.



# PRIME BREMSFLÜSSIGKEIT

Hochwertiges Produkt und Premium-Design für maximale Performance und Sicherheit

Das Sortiment der **Brembo Prime Bremsflüssigkeiten** übertrifft die Standards für Bremsflüssigkeiten der Klassen 4, 5.1 und 6 und garantiert damit **sicheres Bremsen**, **geringe Viskosität** und einen hohen Siedepunkt.

In 0,25 l - 0,5 l - 1 l - 5 l - 20 l Flaschen oder Kanister erhältlich



## **DOT 3**

Exzellenter Korrosionsschutz für Bremsanlage und alle Metalllegierungen sowie Kompatibilität mit den Gummikomponenten zur langen Lebensdauer der Bremsanlage.

## **DOT 4**

Extrem hoher Siedepunkt und niedrigere Viskosität als von der Norm vorgegeben, womit die Standards nicht nur erfüllt, sondern sogar übertroffen werden.

## **DOT 4 LOW VISCOSITY**

DOT 4 LV garantiert das sofortige Ansprechen des ESC-Systems. Dies ist zweifellos die beste Wahl für die meisten modernen Fahrzeuge, die mit elektronischen Stabilitäts- und Bremsregelsystemen (ABS, ESC, ACR, TCS...) ausgestattet sind. Sie ist auch am besten für den Einsatz in Elektrofahrzeugen geeignet.

## **DOT 5.1**

Überragende Features in puncto Beständigkeit gegenüber hohen Temperaturen und Viskosität. Für leistungsstarke Fahrzeuge, einschließlich der Modelle mit ABS empfohlen.

# BEYOND LINE

**SOLUTIONS LINE** • INNOVATIONEN FÜR EINE NEUE MOBILITÄT

## BEYOND EV-KIT FÜR ELEKTROFAHRZEUGE

Elektrofahrzeuge stellen äußerst spezifische Bremsanforderungen, so dass die Bremsanlage eine ganze Reihe entscheidender Ansprüche erfüllen muss.

Sie muss korrosionsbeständig, leise, in Leichtbauweise gefertigt sein und das Restmoment reduzieren.

Brembo ist der erste Hersteller von Bremssystemen, der neben der Herstellung eines eigens für Elektroautos entwickelten kupferfreien Reibmaterials auch eine Lösung anbietet, die eine Scheibe mit spezieller und dauerhafter Korrosionsschutzbehandlung auf dem Reibring enthält. Das Ergebnis ist eine Bremsanlage, die auch unter härtesten Einsatzbedingungen **effiziente Leistung und Rostschutz über 100.000 km** garantiert.





# BREMBO BEYOND GREENANCE KIT

Das Brembo Beyond Greenance-Kit besteht aus einer Bremsscheibe mit einer speziellen Legierung, die eine hohe Verschleißfestigkeit gewährleistet, und einem Bremsbelag aus einer speziell für die Greenance-Scheibe entwickelten Mischung.

Das Brembo Beyond Greenance-Kit kombiniert **maximale Bremsleistung** mit **geringeren Umweltbelastungen** und verlängert gleichzeitig die **Lebensdauer** der Bremsscheiben.

Das Produkt sorgt für eine deutliche Reduzierung der Emissionen beim Bremsen und nimmt die Anforderungen der neuen Euro 7-Norm vorweg: **- 83 % von PM10 und - 80 % von PM2.5.**

Das Greenance-Kit hat die ECE-R90-Tests sowie die strengsten Prüfstands- und Straßentests der Forschungs- und Entwicklungsabteilung bestanden, die eine längere Lebensdauer der Greenance-Bremsscheiben im Vergleich zu den auf dem Aftermarket erhältlichen Standardbremsscheiben nachgewiesen haben.

Dies führt zu einer deutlichen Senkung der Gesamtbetriebskosten, was für Profis, die viele Kilometer mit ihren Fahrzeugen zurücklegen, eine hohe Priorität hat.

## ZIELGRUPPE

Das Greenance-Kit ist für die meisten auf dem Markt erhältlichen leichten Nutzfahrzeuge verfügbar.

### BIS ZU 3-FACHE NUTZUNGSDAUER DER SCHEIBEN

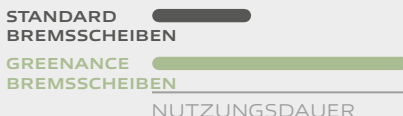

### BREMSEMISSIONEN -80%



### TCO -15%





 brembo

BEYOND

# XTRA LINE

**COOL LINE • HERAUSRAGENDE LEISTUNG**

## DIE PERFEKTE KOMBINATION AUS SCHEIBEN UND BELÄGEN

Die Brembo Xtra-Beläge wurden speziell entwickelt, um die Vorteile der Brembo Xtra- und Max-Scheiben zu verbessern.

Die Xtra-Reihe erfüllt die Erwartungen der enthusiastischsten Autofahrer durch die perfekte Synthese zwischen **Leistung, Pedalgefühl und Komfort**.

## XTRA VORTEILE

- Mehr Grip
- Saubere und erneuerte Beläge
- Höhere Bremsleistung bei Nässe
- Maximale Reibung auch bei hohen Temperaturen
- Kühlung der Bremsanlage
- Kompromisslose Sicherheit
- Kultiges Design für stilvolle Sportoptik



## MAX BREMSSCHEIBEN

### DIE GESCHLITZTE LÖSUNG

Brembo Max sind geschlitzte Scheiben mit UV-Beschichtung, die überragende Bremsleistungen unter allen Bedingungen bieten, das Fahrverhalten optimieren und die ständige Erneuerung des Reibmaterials garantieren.



## XTRA BREMSSCHEIBEN

### DIE GELOCHTE LÖSUNG

Bei den gelochten Scheiben vereinen spezielle Löcher die attraktive Optik – durch die exklusive UV-Lackierung veredelt – mit exzellenten Leistungen unter allen Umgebungsbedingungen, um für maximalen Spaß bei sportlichem Fahren zu sorgen.

## MEHR GRIP

Die Form der Brembo Xtra & Max Bremsscheiben garantiert im Vergleich zu Standard-Bremsscheiben eine bessere Haftung in der Anfangsphase des Bremsvorgangs. Dies wird durch einen höheren Reibungskoeffizienten erreicht: Dies garantiert dank eines schnelleren und reaktionsfreudigeren Pedals eine kürzere und effektivere Bremszeit und einen unmittelbareren Bremsvorgang.

# GESCHLITZT ODER GELOCHT? WELCHE LÖSUNG IST DIE BESTE?

	MAX	XTRA
MEHR GRIP BEIM BREMSEN	✓	✓
SAUBERE UND ERNEUERT BELÄGE	✓	✓
HÖHERE BREMSLEISTUNG BEI NÄSSE	✓	✓
MAXIMALE REIBUNG AUCH BEI HOHEN TEMPERATUREN	✓	✓
BESSERE KÜHLUNG DER BREMSANLAGE	-	✓
MAXIMALE SICHERHEIT IN ALLEN SITUATIONEN	✓	✓
MAXIMALE KORROSIONSBESTÄNDIGKEIT	✓	✓
OPTIMALE VERSCHLEISSKONTROLLE	✓	-

## XTRA BREMSBELÄGE

### NEUES KUPFERFREIES MATERIAL

Mit mehr als 30 unterschiedlichen Komponenten ist die innovative kupferfreie Mischung das Ergebnis der Brembo Erfahrung im Top-Segment der Erstausrüstung.

Das für Luxusfahrzeuge entwickelte und auch auf Fahrzeugen der Mittelklasse erfolgreich getestete Material übertrifft die Erwartungen selbst begeisterter Autofahrer und bietet ein souveränes Fahrverhalten ohne Verzicht auf Komfort und Laufleistung.



# RIGOROS AUF MAXIMALE SICHERHEIT GETESTET

Aus Vergleichstests zwischen dem Brembo Xtra Sortiment und dem repräsentativsten Konkurrenzangebot an gelochten/gerillten Scheiben- und Belagskombinationen verschiedener Zulieferer im Aftermarket-Segment geht eindeutig hervor, dass das Sortiment als exklusive technische Lösung gilt und die anspruchsvollsten Straßen- und Prüfstandtests für garantiert unübertroffene Sicherheit besteht.

## DIE PERFEKTE KOMBINATION

### LEISTUNG

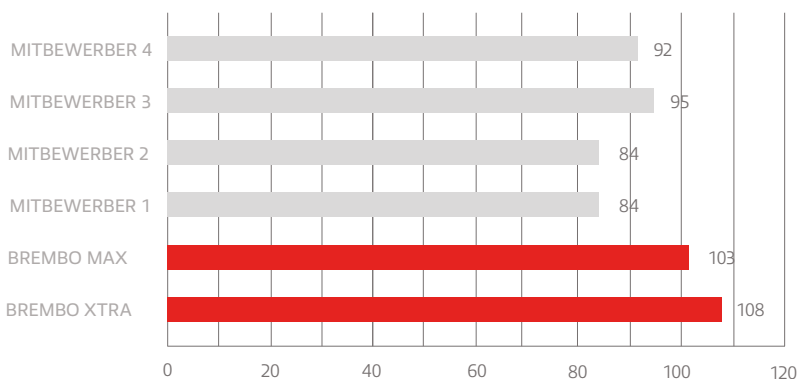

## XTRA CERAMIC BREMSBELÄGE

Xtra Ceramic Bremsbeläge sind ideal für Fahrzeuge im Spitzensegment. Sie garantieren Spitzenleistung, saubere Felgen und Komfort.





# VERLANGEN SIE XTRA

## **ÜBERRAGENDER STIL, EXTRA-LEISTUNG**

Von Brembo perfekt entwickelt. Scheibe und Belag sind als optimal eingespieltes Team ausgelegt, verbessern die Bremsleistung und sorgen für ein ausgesprochen sportliches Fahrgefühl.

**Verlangen Sie Xtra. Geben Sie sich nicht mit was anderem zufrieden.**



# BREMSSATTEL X-STYLE

Eine Erweiterung der weltweit renommierten, kultigen Brembo Bremssättel mit genau derselben OE-Qualität und Exzellenz, auf die Sie sich verlassen können. Brembo Bremssättel X-Style sind in speziellen **Kit-Lösungen** mit zwei Bremssätteln (links und rechts) sowie zwei Sätzen Zubehör (Federn und Bolzen) verfügbar.

Mehrfarbige Varianten und andere Farben auf Wunsch.



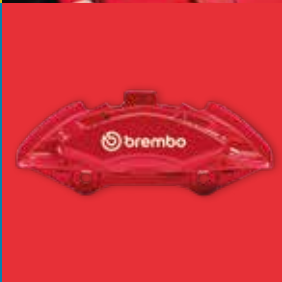
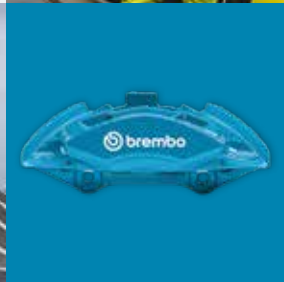
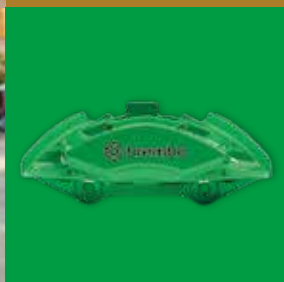

# ESSENTIAL LINE

**STANDARD LINE** • BREMBO QUALITÄT FÜR DIE GESAMTE BREMSANLAGE

## TROMMELN, BACKEN UND BACKEN KIT

Brembo bietet eine breite Palette von Bremstrommeln, -backen und -backen-Kits an.

Die Bremsbacken-Kits sind in zwei verschiedenen Versionen erhältlich: Standard-Kit und Kit&Fit.

Das Kit enthält alle notwendigen Komponenten für die Wartung der Trommelbremsen:

- 2 Paar Backen
- 2 Radbremszylinder
- Adapter
- Federn
- Schmiermittel
- Befestigungssatz



# WIEDERAUFBEREITETE BREMSSÄTTEL

Die von Brembo wiederaufbereiteten Bremssättel bieten die gleiche Leistung **wie neue Bremssättel** und stellen eine kluge Alternative zum Neuteil dar. Die Wiederaufbereitung von Bremssätteln ist eine Entscheidung pro Umwelt.

Die Wiederaufbereitung läuft in folgenden Arbeitsgängen ab:

- Reinigung und Prüfung der Bremssättel
- Kompletter Ersatz der Verschleißteile durch neue Teile
- Oberflächenschutz mit einer speziellen, korrosionsfesten Beschichtung

Nach einer gründlichen Inspektion werden die Bremssättel mit einer Kerbe markiert, damit man sofort sieht, dass diese aufbereitet wurden – und damit danach kein weiteres Recycling mehr erfolgt. Die Bremssättel werden einbaufertig geliefert.



## BREMSSÄTTEL REPARATURSATZ

Dieses äußerst wichtige Element der Bremsanlage beinhaltet einige Teile, die zeitbedingten Verschleißerscheinungen unterliegen. Diese Teile können nun durch neue Komponenten in bewährter Brembo Qualität ausgetauscht werden, damit der Bremssattel nach wie vor **absolut sicher** funktioniert und für **maximale Effizienz** der Bremsanlage sorgt.

Reparaturexperten verfügen jetzt über 5 verschiedene Familien von Brembo Sätzen.

- Führungshülzensatz
- Kolbenabdichtung
- Reparatursatz
- Kolben





[bremboparts.com](https://www.bremboparts.com)